

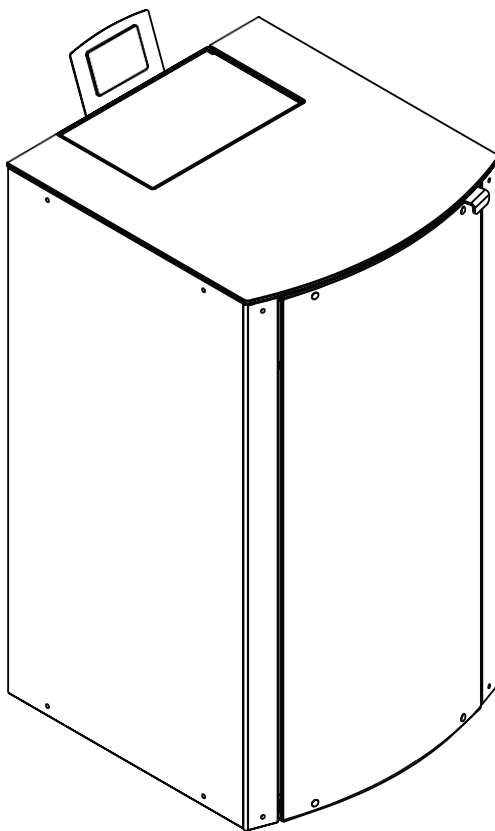

Mareli Systems

STEP FORWARD



Kamna na pelety
EDERRA 12/15/18/24/30
Uživatelská příručka

rev. 1.0

Obsah

1. Úvod	3
2. Upozornění a bezpečnostní pokyny	3
3. Druh paliva	5
4. Technické údaje	6
5. Instalace	9
5.1 Umístění	9
5.2 Propojení s vodním systémem.....	11
5.3 Připojení ke komínu	14
5.4 Přívod vzduchu	17
6. Ovládání s displejem	18
6.1 Domovská stránka	18
6.2 Upozornění na chyby	20
6.3 Nabídka a podnabídka.....	21
7. Čištění	25
8. Chybové kódy a zprávy	31
9. Náhradní díly	35
10. Schéma zapojení ovládacího panelu.....	41

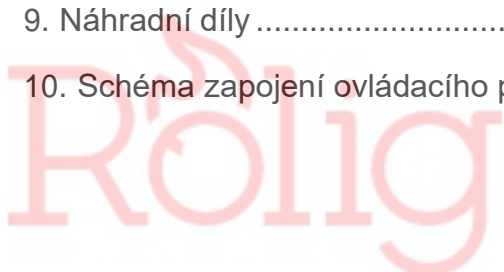

1. Úvod

Vážený zákazníku,

naše výrobky jsou navrženy a vyrobeny v souladu s platnými normami, z vysoce kvalitních materiálů a s využitím našich rozsáhlých zkušeností v odvětví transformačních procesů.

Chcete-li dosáhnout nejlepšího výkonu, doporučujeme vám pečlivě si přečíst pokyny v této příručce. Příručka je nedílnou součástí výrobku, takže dbejte na to, aby byla při změně majitele vždy předána se spotřebičem.

Pokud se příručka ztratí, můžete si ji stáhnout přímo z webových stránek společnosti.

2. Upozornění a bezpečnostní pokyny

Systém vytápění peletami může nainstalovat a poprvé spustit pouze autorizovaný technik. Profesionální instalace a uvedení do provozu je předpokladem pro bezpečný a ekonomický provoz.

- Nikdy neprovádějte žádné změny topného systému nebo systému spalin.
- Nikdy neuzavírejte ani neodstraňujte pojistné ventily.
- Toto zařízení není určeno pro osoby (včetně dětí) s omezenými fyzickými, smyslovými nebo duševními schopnostmi nebo nedostatkem zkušeností a znalostí.
- Místo a způsob zapojení kamen je třeba pečlivě zvolit v souladu s bezpečnostními pokyny. Instalujte mimo dosah hořlavých předmětů!
- Před zahájením provozu si uživatel musí přečíst a plně pochopit obsah tohoto návodu k obsluze. Nesprávné nastavení může způsobit nebezpečí a/nebo nesprávnou funkci kamen.
- Nemyjte kamna vodou. Voda se může dostat dovnitř kamen a poškodit elektroniku a způsobit úraz elektrickým proudem.
- Nedávejte na kamna oblečení na sušení. Všechny věšáky a jiné předměty musí být umístěny v přiměřené vzdálenosti od kamen. Nebezpečí požáru.
- Uživatel je plně odpovědný za řádné používání výrobku a společnost nenes odpovědnost za chyby, pochybení nebo opomenutí uživatelů.
- Jakýkoli zásah nebo výměna, které jsou provedeny neoprávněnými osobami nebo použitím neoriginálních náhradních dílů pro výrobek může být pro uživatele riskantní a zbavuje společnost veškeré odpovědnosti.

- Větší část povrchu kamen je extrémně horká (klika dvířek, sklo, kouřovod atd.). Vyhnete se kontaktu s těmito částmi a pokud to není možné, použijte rukavice a vhodné nástroje odolné proti vysokým teplotám.
- Výrobek musí být připojen k rozvodu elektřiny vybavenému účinným uzemňovacím vodičem. (Musí být uzemněn.)
- V případě poruchy nebo nesprávného fungování kamna vypněte.
- Je přísně zakázáno používat k zapálení plamene v zařízení alkohol, benzín, kapalné palivo do svítek, naftu, bioetanol, dřevěné uhlí nebo jiné podobné prostředky. Udržujte takové kapaliny dále od výrobku.
- Nedávejte do násypky jiné palivo než dřevěné pelety.
- Pravidelně kontrolujte a čistěte kouřovod a připojení ke kouřovodu.
- Kamna na pelety nejsou sporák.
- V žádném případě nezapalujte oheň s otevřenými dvířky ani rozbitým sklem.
- V případě, že se vám nepodaří zapálit kamna pomocí zapalovacího systému, nesnažte se je zapálit s použitím hořlavých materiálů.
- Všechny nespálené pelety v hořáku po každém neúspěšném pokusu o zapálení musí být před novým zapálením odstraněny.
- Při instalaci výrobku je třeba dodržet všechny požadavky na požární bezpečnost.
- Pokud v kouřovodu hoří, uhasťte kamna, odpojte napájecí kabel a nikdy neotvírejte dvířka. Zavolejte kompetentní autorizované servisní techniky.
- Údržbu výrobku musí každoročně provádět výhradně kvalifikovaný provozovatel.
- Nevyhovující nebo nesprávná údržba výrobku může způsobit nebezpečné situace a/nebo nepravidelný provoz.
- Kryt musí být vždy zavřený.



Když vidíte tuto značku, znamená to, že musíte striktně dodržovat pokyny pro vlastní bezpečnost!

3. Druh paliva

Pelety se získávají z přírodních sušených dřevěných pilin (bez barvy). Kompaktnost materiálu je zaručena potahem v samotném dřevě, bez lepidla a pojiv.

Trh nabízí různé typy pelet s vlastnostmi, které se liší podle směsi dřeva. Nejběžnější průměr na trhu je 6 a 8 mm, s délkou mezi 3 a 40 mm. Kvalitní peleta má hustotu mezi 600 a 750 kg/m³ (nebo i více). Obsah vlhkosti musí tvořit 5 až 8 % hmotnosti pelety.

Kromě toho, že jsou pelety ekologickým palivem, mají také technické výhody, neboť zbytky dřeva jsou zcela využity, čímž se dosahuje čistšího spalování než u fosilních paliv.

Zatímco kvalitní dřevo má výhřevnost 4,4 kW/kg (15% vlhkost po 18 měsících sušení), u pelet je to kolem 4,9 kW/kg. Pro zajištění dobrého spalování je nutno pelety skladovat na suchém místě chráněném před nečistotami. Kvalitní pelety zaručují dobré spalování, čímž snižují škodlivé emise do ovzduší.

Hlavní certifikace kvality pelet, které jsou v současné době dostupné na evropském trhu, zaručují, že palivo splňuje třídu A1/A2 podle ISO17225-2. Tyto certifikace zahrnují například normy EN Plus, DIN plus, Ö-Norm M7135 a konkrétně zajišťují splnění následujících vlastností:

- Výhřevnost: 4,6–5,3 kWh/kg.
- Obsah vody: ≤ 10 % hmotnosti.
- Procento popela: max. 1,2 % hmotnosti (A1 méně než 0,7 %).
- Průměr: 6±1/8±1 mm.v
- Délka: 3–40 mm.
- Obsah: 100% nezpracované dřevo bez přidání pojiv.



Použití pelet, které nesplňují výše uvedené vlastnosti, může ohrozit provoz vašeho výrobku!

4. Technické údaje

Maximální výkon	kW	12	15	18	24	30
Vytápěná plocha	m ³	250	300	350	500	600
Výška H	mm	1055	1055	1135	1135	1185
Šířka W	mm	566	566	608	608	648
Hloubka D	mm	706	706	706	706	748
Objem zásobníku na pelety	kg	19	19	30	30	30
Přívod vzduchu	φ mm	60	60	60	60	76
Kouřovod	φ mm	80	80	80	80	80
Hmotnost	kg	201	201	216	216	239
Typ paliva		Pelety Φ6–8	Pelety Φ6–8	Pelety Φ6–8	Pelety Φ6–8	Pelety Φ6–8
Komínový tah	Pa	12	12	12	12	12
Spotřeba elektrické energie	V/Hz	60/310	60/310	60/310	60/310	60/310
Elektrické napájení	V/Hz	230/50	230/50	230/50	230/50	230/50
Kapacita vodního pláště	L	30	30	41	41	48
Pracovní tlak	bar	0,5–2,0	0,5–2,0	0,5–2,0	0,5–2,0	0,5–2,0
Výkon vytápění (PB)	kW	1	1	2	3	4
Práce při teplotě prostředí	°C	5–40	5–40	5–40	5–40	5–40
Vlhkost při okolní teplotě 30 °C	%	85	85	85	85	85
Energetická účinnost	%	> 93	> 93	> 94	> 94	> 93
Emise CO	Mg/m ³	< 300	< 300	< 300	< 300	< 300
Teplota spalín	°C	91	91	129	131	119
Max. teplota vody	°C	90	90	90	90	90

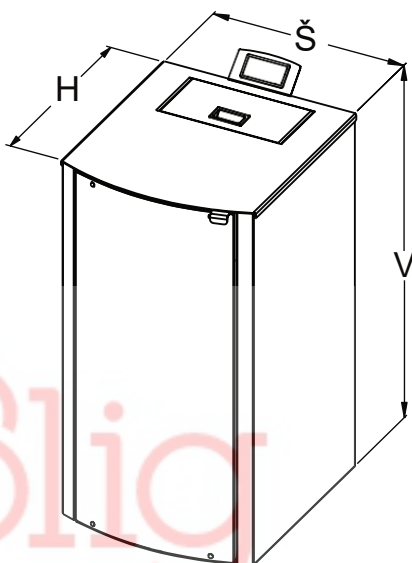

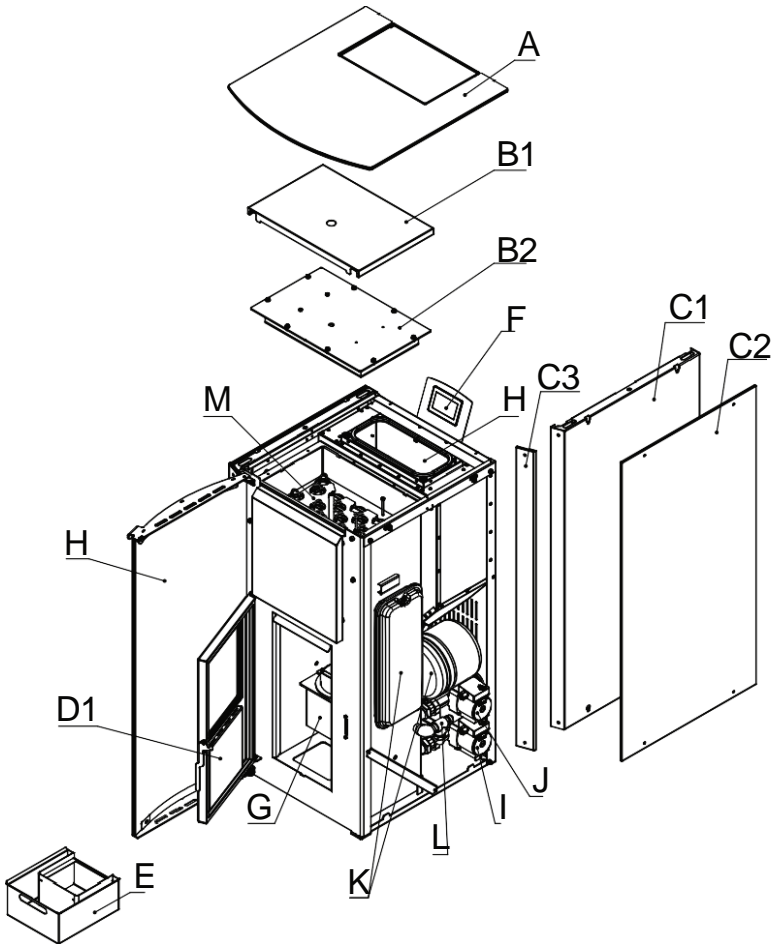

A – horní kryt

B, B1 – kryt turbulátorů

C1, C2, C3 – boční kovový rám se skly

D – přední skleněná dvířka

D1 – vnitřní přední dvířka

E – zásobník na popel

F – ovládací displej

G – spalovací komora

H – zásobník na pelety

I – vstupní oběhové čerpadlo*

J – výstup teplé užitkové vody**

K – expanzní nádoba***

L – pojistný ventil

M – turbulátory se systémem ručního čištění

*Volitelné, může být namontováno mimo výrobek.

**Volitelné, pokud se používá zásobník s hadicemi pro ohřev teplé užitkové vody.

***Volitelné, závisí na typu instalace.

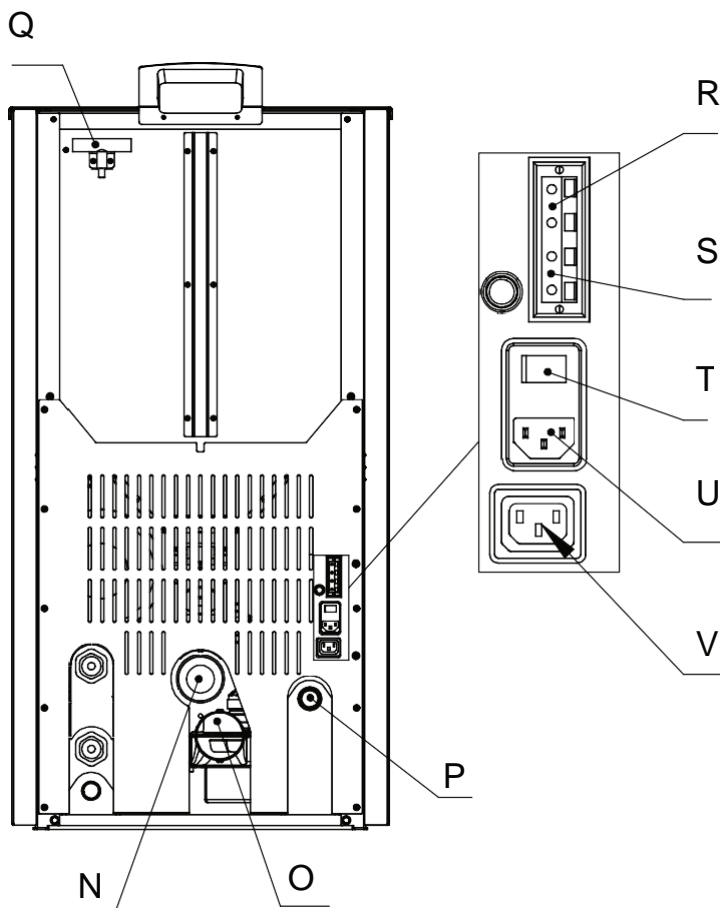

- N – přívod vzduchu
- O – spalinový ventilátor
- P – výstup vody
- Q – rukojeť pro ruční čištění turbulátorů
- R – pokojový termostat
- S – teplotní sonda TUV
- T – vypínač napájení
- U – přívod napájení
- V – napájení čerpadla

5. Instalace

5.1 Umístění

Při instalaci a provozu musí být dodržovány všechny národní, regionální a evropské požadavky s ohledem na bezpečný provoz spotřebiče.

Před instalací je třeba ověřit nosnost místa, kde budou kamna umístěna. Hmotnost kamen je uvedena v tabulce technických údajů.

Pro zajištění správného a bezpečného provozu kamen musí být dodrženy následující podmínky:

- Instalace kamen a jejich příslušenství musí provádět oprávněný technik.
- Podlaha, kde jsou kamna instalována, by měla být plochá a vodorovná, vyrobená z ohnivzdorných materiálů.
- Minimální vzdálenosti od stěny ke kamnům by měly být 400 mm. Minimální prostor před kamny by měl být 1 500 mm. Minimální vzdálenost kamen od hořlavých materiálů by neměla být menší než 1 500 mm.

Dodržujte vzdálenosti od hořlavých předmětů (pohovky, nábytek, dřevěné obložení atd.) podle následujících schémat:

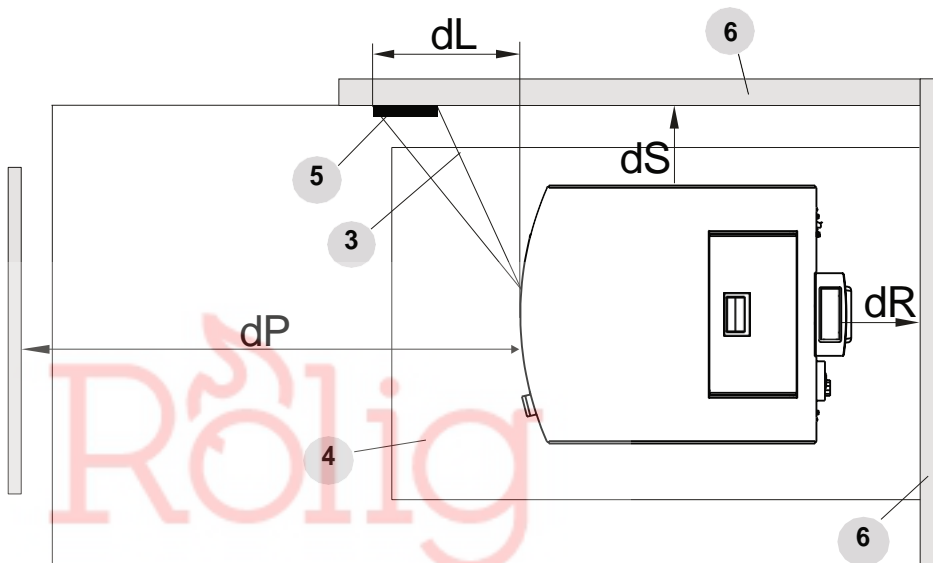

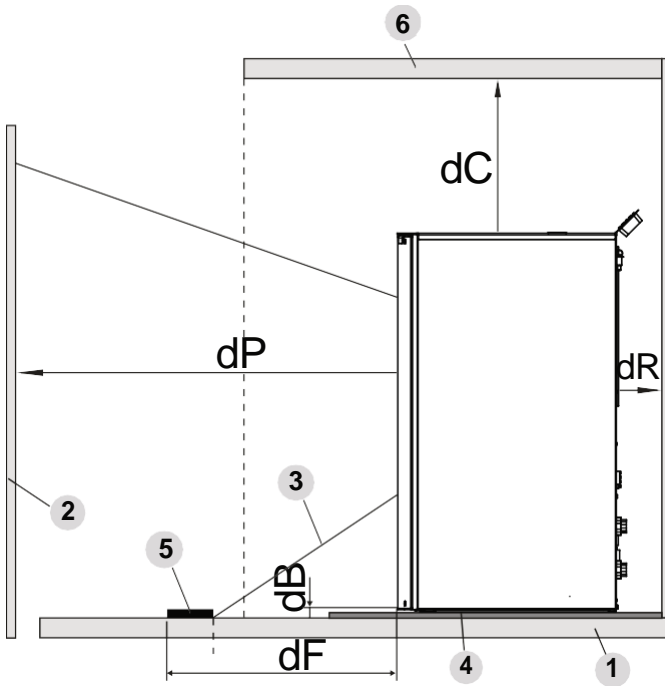

1	Podlaha	4	Ochrana podlahy
2	Přední hořlavý materiál	5	Povrch vystavený sálání
3	Oblast vystavená sálání	6	Zadní/boční/horní hořlavý povrch

	Minimální bezpečnostní vzdálenost (mm)
dR (zadní vzdálenost)	600
dS (boční vzdálenost)	400
dB (dolní vzdálenost)	0
dC (horní vzdálenost)	800
dP (přední vzdálenost)	1500
dF (podlahové sálání)	1000
dL (boční sálání)	1000

5.2 Připojení k otopné soustavě

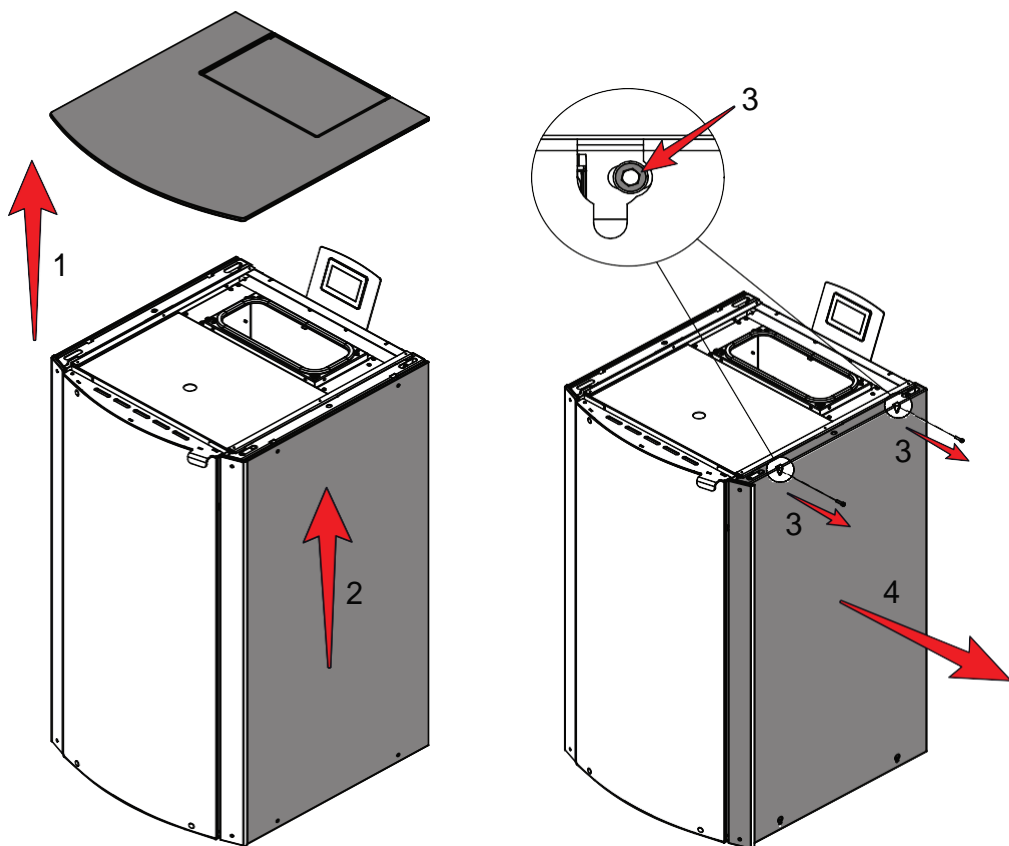

Odstranění bočních krytů:

1. Sejměte horní kryt.
2. Opatrně vytáhněte a odstraňte boční skleněný panel.
3. Odšroubujte dva šrouby držící kovový panel.
4. Vytáhněte směrem ven.

Kamna s vodním pláštěm fungují na principu kotle na ohřev vody.

Výhodou tohoto typu topného systému je maximální využití tepla, které vzniká během spalovacího procesu. Při této metodě je teplo ze spalovací komory odváděno do vzdálených prostor těžko dostupných pro běžnou výměnu tepla tak, aby byla zachována rovnoměrná teplota a tepelný komfort.

- Každá část nainstalovaného zařízení musí být po celou dobu během provozu vzduchotěsná.
- Všechny prvky nainstalovaného zařízení musí být chráněny před zamrznutím, zejména pokud se expanzní nádoba nebo jiné části nacházejí v nevytápěných prostorách.
- Oběhové čerpadlo lze zvolit podle požadovaného výkonu s použitím následujícího vzorce:

$$G = 0,043 \cdot P, \text{ (m}^3/\text{h)}$$

P (v kW) je tepelný výkon vodního pláště. Oběhové čerpadlo lze zapínat a vypínat pomocí termostatu v kombinaci s elektrickým spínačem.

- První servisní čištění filtru čerpadla musí být provedeno ihned po odzkoušení instalace.
- Pokud má být použita stará instalace, musí být několikrát propláchnuta, aby se zajistilo odstranění nahromaděných nečistot na povrchu vodního pláště.
- Nevypouštějte cirkulující vodu zařízení v době, kdy netopíte.
- Chemické čištění cirkulující vody není vhodné.
- Expanzní nádoba musí mít přímé připojení přívodu vzduchu, což znamená, že musí být umístěna na nejvyšším místě v systému. Její objem lze určit jako 0,1 celkové kapacity systému.
- Plnění nebo vypouštění systému se provádí hadicí přes hadici namontovanou na nejnižše položeném místě.
- Montáž membránové expanzní nádoby je povolena v případě konstrukce uzavřeného typu systému.
- Během počátečních 3–4 spuštění může dojít ke kondenzaci na povrchu vodního pláště, která v závislosti na vlhkosti paliva a teplotě přiváděné vody může při jednom spuštění dosáhnout 0,3 litru. Nahromaděné saze snižují teplotní rozdíl a kondenzaci.
- U kamen s nabobtnalým vodním pláštěm, který je důsledkem zvýšení tlaku v systému a nesprávného zapojení, nelze uplatňovat záruku.
- Vodní pláště jsou testovány pod tlakem 400 kPa (4 bary).

Možnost 1 systém se zásobníkem teplé užitkové vody (TUV):

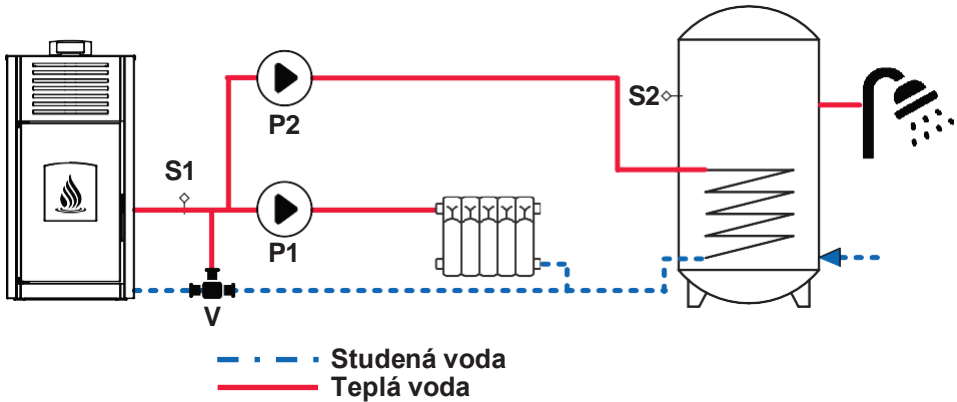

P1 – Čerpadlo topného systému

S1 – Teplotní sonda topného systému

P2 – Čerpadlo TUV

S2 – Sonda vyrovnávací nádrže TUV

V – Antikondenzační ventil $t \geq 50 \text{ } ^\circ\text{C}$

Možnost 2 otevřený systém s TUV:

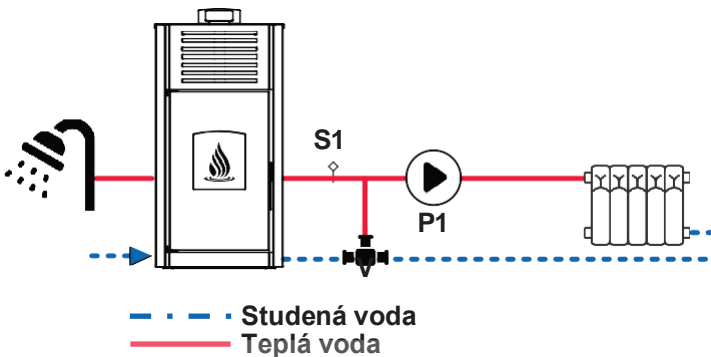

P1 – Čerpadlo topného systému

S1 – Teplotní sonda topného systému

V – Antikondenzační ventil $t \geq 50 \text{ } ^\circ\text{C}$



Výše uvedené možnosti jsou jen některé ze všech dostupných. Je nutné zajistit, aby montáž prováděl autorizovaný odborník, který může nabídnout jiné vhodnější schéma pro váš typ instalace. Musí být nainstalován antikondenzační ventil, aby se zabránilo vlhkosti a selhání systému.

5.3 Připojení ke komínu

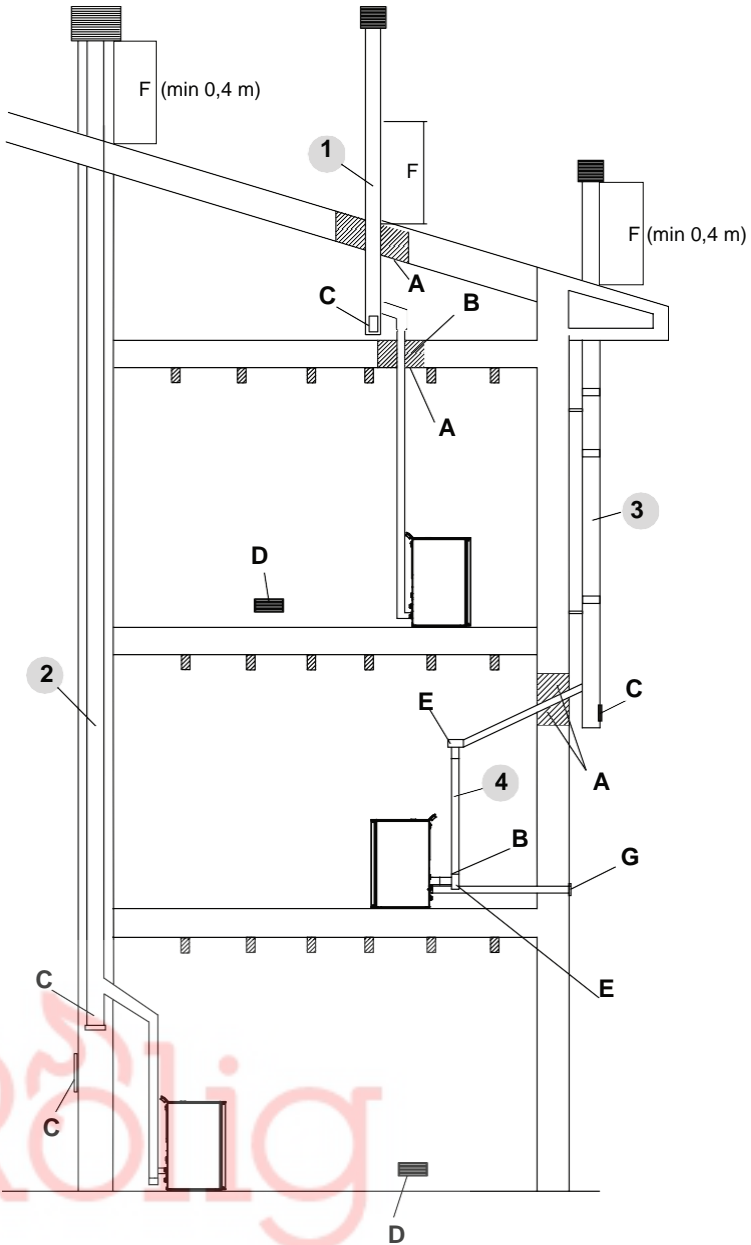

Možnost 1. Instalace kouřovodu s otvorem pro průchod potrubí:

- minimálně 100 mm kolem potrubí, pokud je v blízkosti nehořlavých částí, například cementu, cihel atd.;
- minimálně 300 mm kolem potrubí, pokud je v blízkosti hořlavých částí, například dřeva atd.

V obou případech mezi kouřovodem a stropem nainstalujte vhodnou izolaci. Tato předchozí pravidla platí i pro otvory ve stěnách.

Možnost 2. Vestavěný komín z cihel nebo betonu. S izolací a kanálem pro vlhkost. Vhodná přístupová dvířka pro čištění komínů.

Možnost 3. Vnější kouřovod z izolovaných nerezových trubek, tedy s dvojitými stěnami. Musí být bezpečně připevněn na stěnu. S komínem odolným proti větru.

Možnost 4. Potrubní systém využívající armatury T, které umožňují snadný přístup k čištění bez nutnosti demontáže potrubí.

A – izolace

B – možné zvětšení průměru

C – kontrolní přístupový panel

D – přívod vzduchu s ochrannou mřížkou

E – armatura T s inspekčním uzávěrem

F – oblast zpětného toku (min 0,4m)

G – vzduchotechnické potrubí s ochrannou mřížkou

Obrázek ukazuje typické, ale ne vyčerpávající příklady všech možných instalací (které musí být vždy schváleny kvalifikovaným technikem).

Součásti komína nebo potrubí musí splňovat následující požadavky: musí být vzduchotěsné, vodotěsné a řádně izolované, musí být vyrobeny z materiálů odolných vůči běžnému mechanickému opotřebení a teple vznikajícímu při spalování a kondenzaci.

Doporučený komínový tah při provozu – od 12 do 20 Pa. Aby byl zajištěn hladký provoz výrobku a nedocházelo k náhlým změnám v důsledku silného větru, musí být komín nahoře opatřen vhodným krytem proti větru.



Komín a kouřovody je třeba pravidelně čistit a kontrolovat v závislosti na zařízení a kvalitě paliva, nejméně však jednou ročně před topnou sezónou.

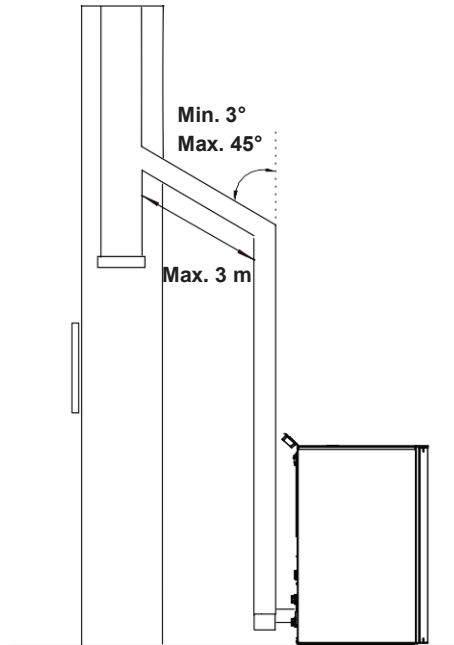

Pro montáž kouřovodů je povinné použití nehořlavých materiálů, výrobků odolných proti ohni a kondenzaci. Montáž musí být provedena tak, aby zaručovala vzduchotěsnost a zabránila kondenzaci. Pokud je to možné, nepoužívejte vodorovné díly. Posun směru se provádí pomocí spojovacích kolen s maximálním úhlem 45°.

U topných zařízení vybavených kouřovým ventilátorem, tj. u všech kamen „MARELI SYSTEMS“, je třeba dodržovat následující pokyny:

- Vodorovné díly musí mít minimální sklon 3° nahoru.
- Délka vodorovných dílců musí být co nejkratší, ale nesmí překročit 3 m.
- Více než čtyři změny směru jsou zakázány, včetně případů, kdy je použit prvek ve tvaru T.
- Pokud součásti kouřovodu přesahují mimo prostory, ve kterých jsou nainstalována kamna, musí být vzduchotěsné a musí být izolovány.
- Součásti kouřovodu musí umožňovat čištění sazí.
- Součásti kouřovodu musí mít konstantní průřez. Jiné průměry jsou povoleny pouze v komínovém spoji.



V případě nebezpečí požáru vypněte výrobek pomocí displeje. Tím se zastaví přísun kyslíku.

5.4 Přívod vzduchu

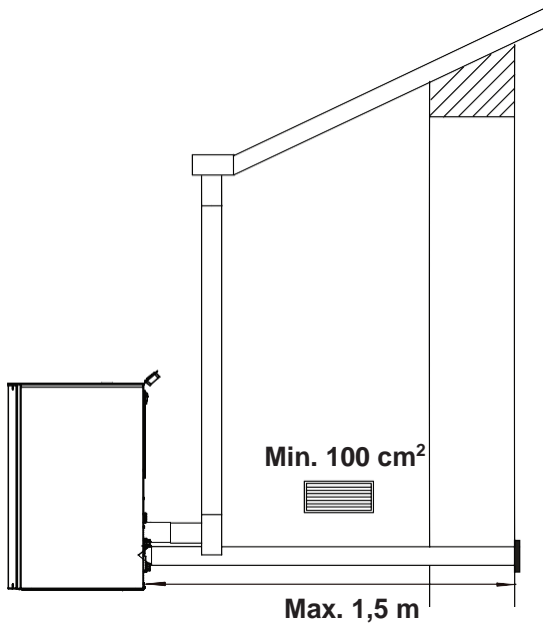

Sací potrubí nebo přívod vzduchu jsou umístěny vzadu a mají kruhový průřez o průměru 48 mm. Spalovací vzduch lze nasávat:

- z místnosti, pokud se nachází v blízkosti přívodu vzduchu spojeného s vnější stěnou o minimální ploše 100 cm², řádně umístěného a chráněného mřížkou;
- nebo přímým připojením ven vhodnou trubkou o vnitřním průměru 48 mm a maximální délce 1,5 m.



Při prvním zapálení ohně ucítíte zápach způsobený zahřátím barvy. Spalovací komora je natřena žáruvzdornou barvou, která po opakovaném zahřátí dosahuje maximální odolnosti.

6. Ovládání pomocí displeje

6.1 Domovská stránka



Datum a čas (11:24 | Fri 14 Oct 2016)

Chybové kódy (Er.01)

Hlavní teplota (21°C)

Funkční stav (IGNITION)

Hlavní termostat (65°C)

ZAP/VYP (Power icon)

Nastavení (Flame icon)

Vlastní (Gear icon)

Informace (Info icon)

Časovač (Timer icon)

DOMOVSKÁ STRÁNKA 1/3

Chcete-li přejít na Domovskou stránku 2, přejeďte prstem po displeji vodorovně doprava. Zde můžete vidět indikační diody.



12:18 Fri 14 Oct 2016





Er.01









Heating (Vytápění)	Auger (Podavač)	Pump (Čerpadlo)
Valve resistance (Odpor ventilu)	V2 Output resistance (Výstupní odpor V2)	Aux 2 Output (Výstup Aux 2)
Aux 3 Output (Výstup Aux 3)	External Chrono (Externí časovač)	Lack of pellet (Nedostatek pelet)
Room Thermostat (Pokojový termostat)	Flow Switch (Přítokový spínač)	



DOMOVSKÁ STRÁNKA 2/3

Rychlá vizualizace hlavní funkce systému je přístupná přejetím prstem po displeji směrem nahoru.

-  Chrono Daily (Denní časovač)
-  Wood (Dřevo) / pellet (peleta)  Chrono Weekly (Týdenní časovač)
-  Wood (Dřevo)  Wood (Dřevo)  Chrono Weekend (Víkendový časovač)
-  Pellet (Peleta)  Pellet (Peleta)  Chrono OFF (Časovač VYP)

 Power P5 (Napájení P5)	 Season (Sezóna) Winter (Zima)	 Function (Funkce) Pellet (Peleta)	 Chrono (Časovač) Weekly (Týdenní)
22C			
IGNITION			
65° 			
			



DOMOVSKÁ STRÁNKA 3/3



6.2 Oznámení o chybách



Blokující nebo neblokující chyba je zvýrazněna symbolem ! a příslušným kódem chyby. Po stisknutí se otevře okno s chybami.

Error List (Seznam chyb)	
Er10	10:50
Er 53	11:20
Er 53	11:20
Er 53	11:20
Er 53	11:20

Kliknutím na (i) můžete zobrazit chyby uložené podle data/času a popisu.



Pokud se tato zpráva zobrazí na obrazovce, znamená to, že je výrobek v režimu zablokování a že můžete chybu odstranit. Můžete to provést přejetím od středu obrazovky doprava.



6.3 Nabídka a podnabídka

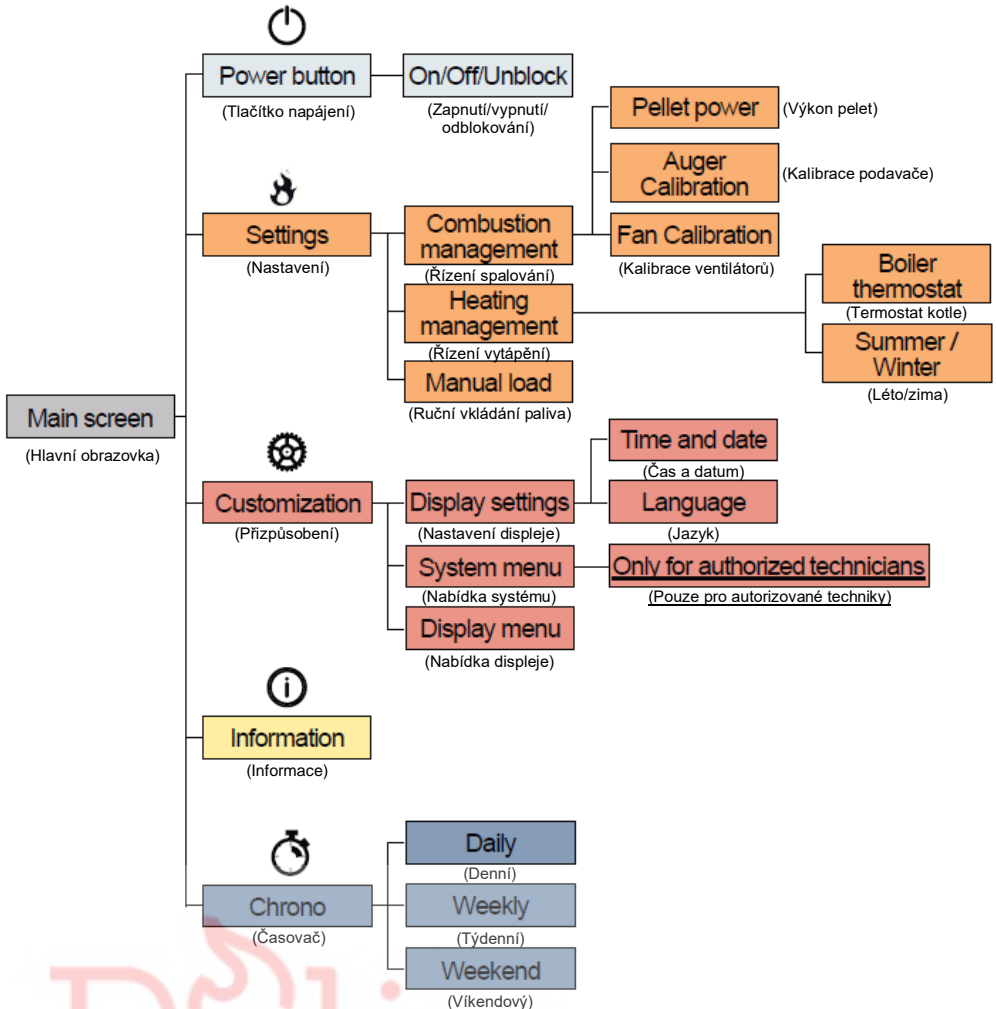

Rölig



Obrázek obrazovky:

- Napájení systému zapnuto
- Napájení systému vypnuto
- Reset alarmů

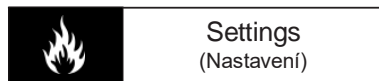
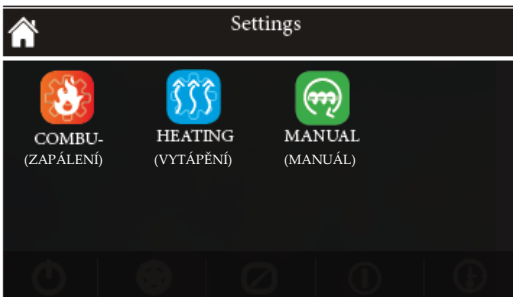

Na této obrazovce můžete zobrazit všechny proměnné pro správné fungování topného systému.

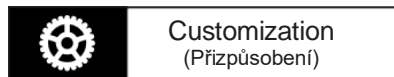
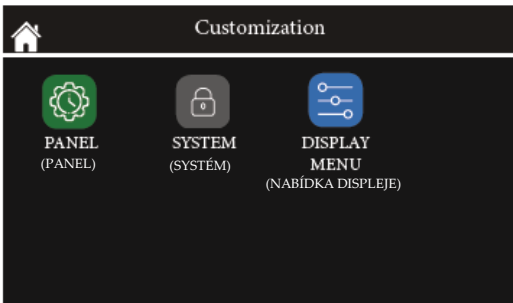

Na této obrazovce můžete zobrazit všechny proměnné ovládacího panelu. Dále můžete získat přístup k SYSTEM MENU (NABÍDKA SYSTÉMU), které je vyhrazeno výhradně technickému personálu.

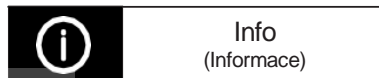
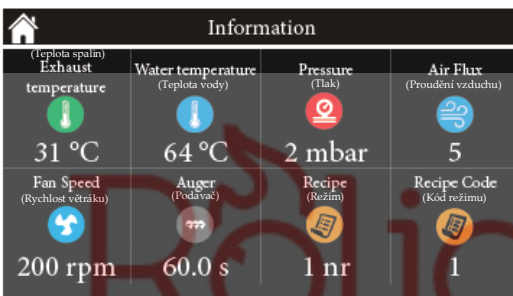

Na této obrazovce můžete zobrazit pouze hodnoty všech vstupů a výstupů.

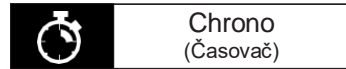
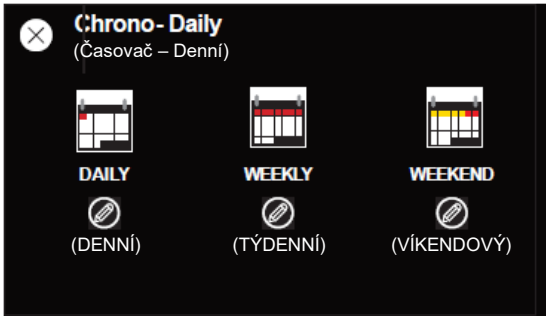

Pro výběr požadovaného programu ČASOVAČE stiskněte příslušnou záložku:

- Daily (Denní)
- Weekly (Týdenní)
- Weekend (Víkendový)

Chcete-li změnit program časovače, stiskněte tlačítko . Pokud je funkce časovače vypnuta, všechny karty jsou šedé.

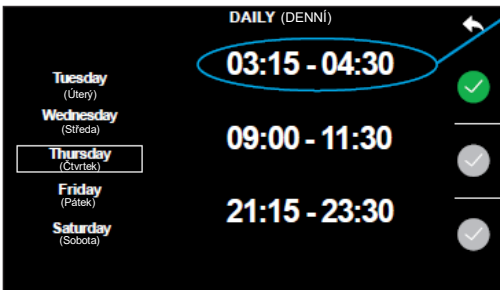

Kliknutím sem změníte časové pásmo

Chcete-li upravit časové úseky, stiskněte odpovídající časový rámeček.

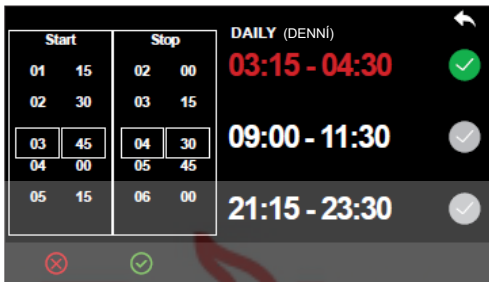











Posunutím nahoru nebo dolů změníte čas zapnutí/vypnutí systému.

Rölig



Zobrazit možnosti nabídky

	Jas.
	Minimální jas: tato funkce umožňuje zvolit minimální úroveň jasu, kterou zařízení automaticky nastaví po 30 sekundách nečinnosti.
	Pohotovostní displej: pokud je tato funkce povolena, nastaví obrazovku po 1 minutě nečinnosti do pohotovostního režimu.
	Adresa ovládacího panelu: nabídka chráněná heslem slouží k nastavení adresy ovládacího panelu. V síti Modbus je pro místní ovládací panel vyhrazena adresa 16. Adresa prvního vzdáleného ovládacího panelu je 17. Další následují podle čísel poskytnutých systémem.
	Restart ovládacího panelu: tato funkce umožňuje restart ovládacího panelu.
	Zvuk: tato funkce umožňuje uživateli povolit/zakázat zvuky vydávané ovládacím panelem.
	Odstranit seznam chyb: tato funkce chráněná heslem (stejně jako v technické nabídce) umožňuje uživateli odstranit seznam chyb zaznamenaných ovládacím panelem. Zaznamenaných chyb je 64.
	Seznam uzlů: tato nabídka umožňuje uživateli zobrazit všechna zařízení připojená přes síť Modbus, s jejich příslušným firmwarem a revizí.
	Tapeta: nabídka sloužící k výběru tapety načtené v zařízení. K dispozici je 8 pozadí.
	Informace o ovládacím panelu: tato nabídka umožňuje uživateli podrobně zobrazit firmware a revize ovládacího panelu.

7. Čištění



Před jakýmkoliv čištěním kamen se ujistěte, že jsou vypnutá a chladná!

Krok 1

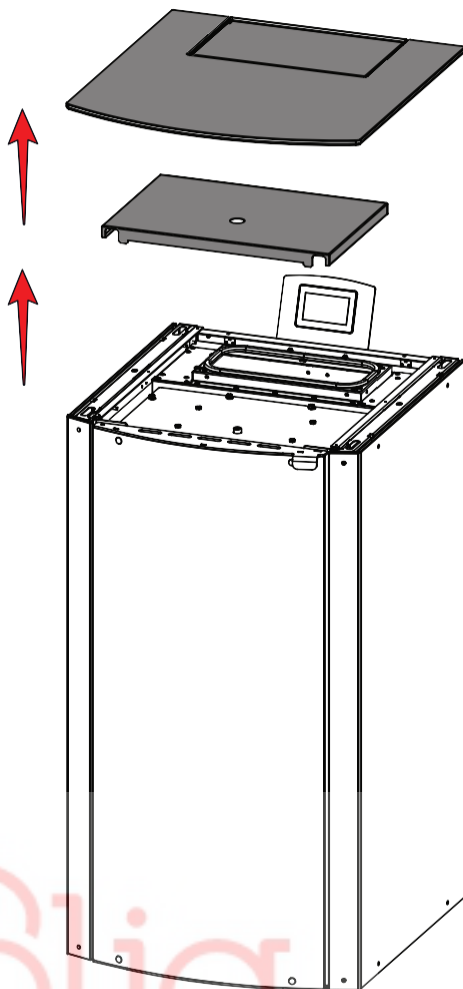

Sejměte horní kryty.

Krok 2

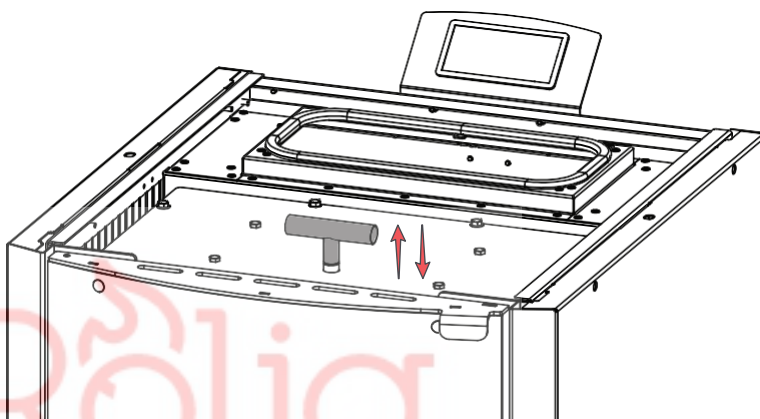
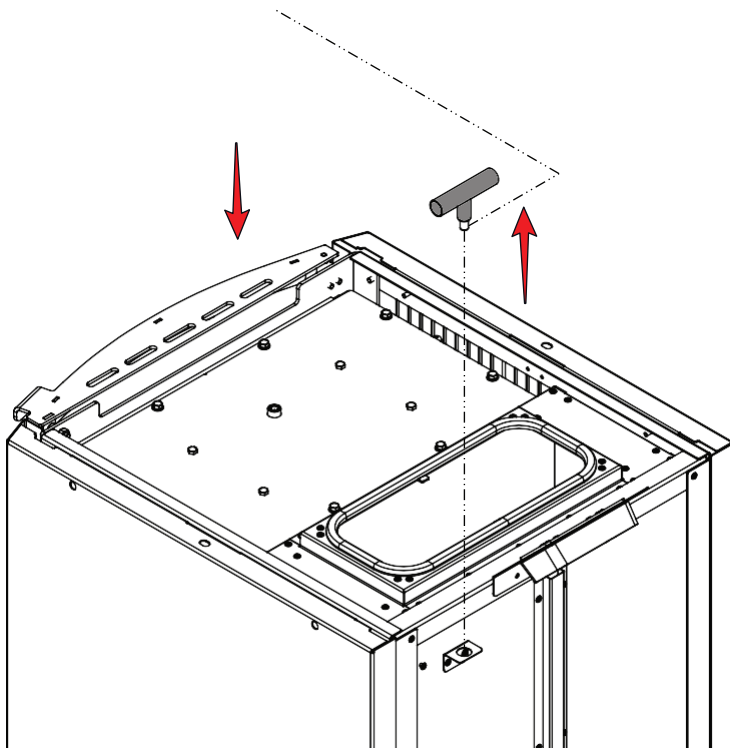

Pomocí dodané rukojeti jej přišroubujte a ručně vyčistěte turbulátory pohybem nahoru a dolů.

Krok 3

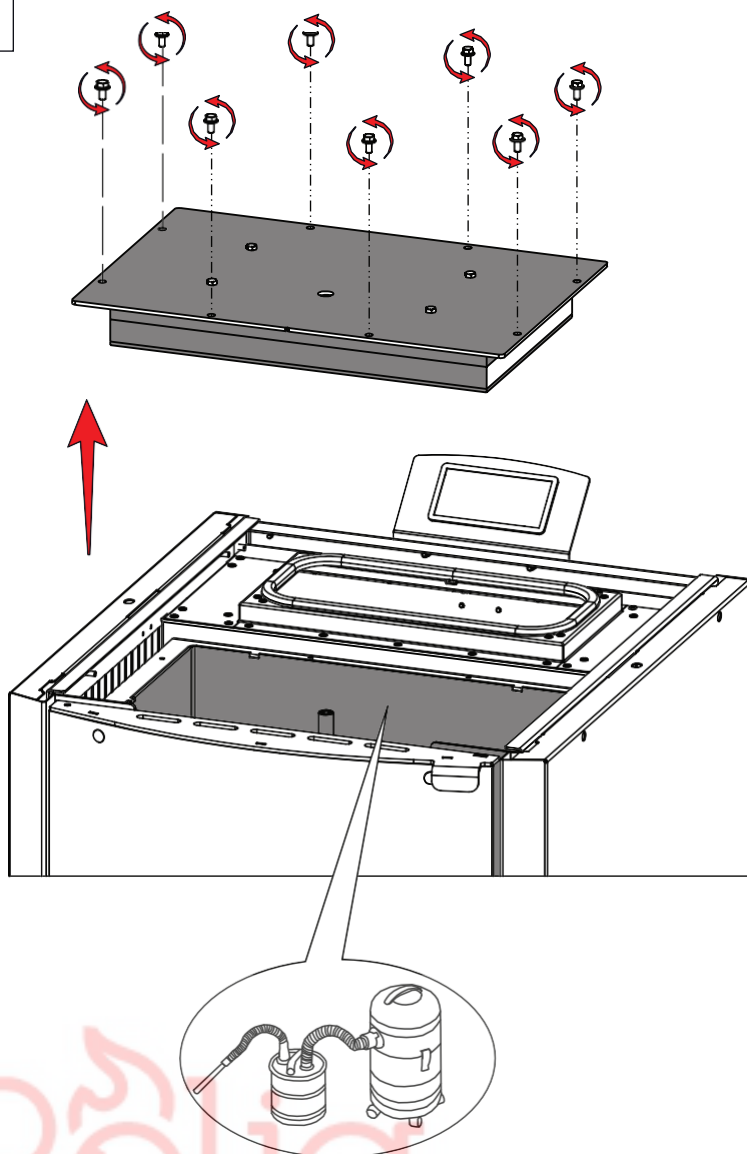

Ručně odšroubujte 8 šroubů držících kryt turbulátorů a odstraňte jej. Pomocí vysavače na popel vyčistěte veškerý prach uvnitř.

Krok 4

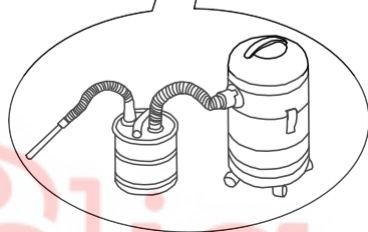
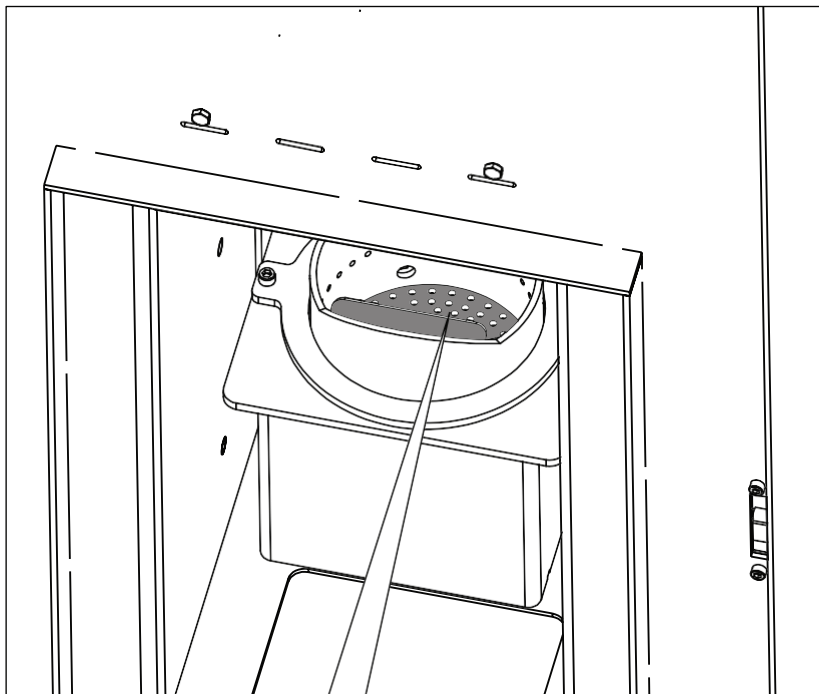

K čištění spalovací komory použijte vysavač na popel.

Krok 5

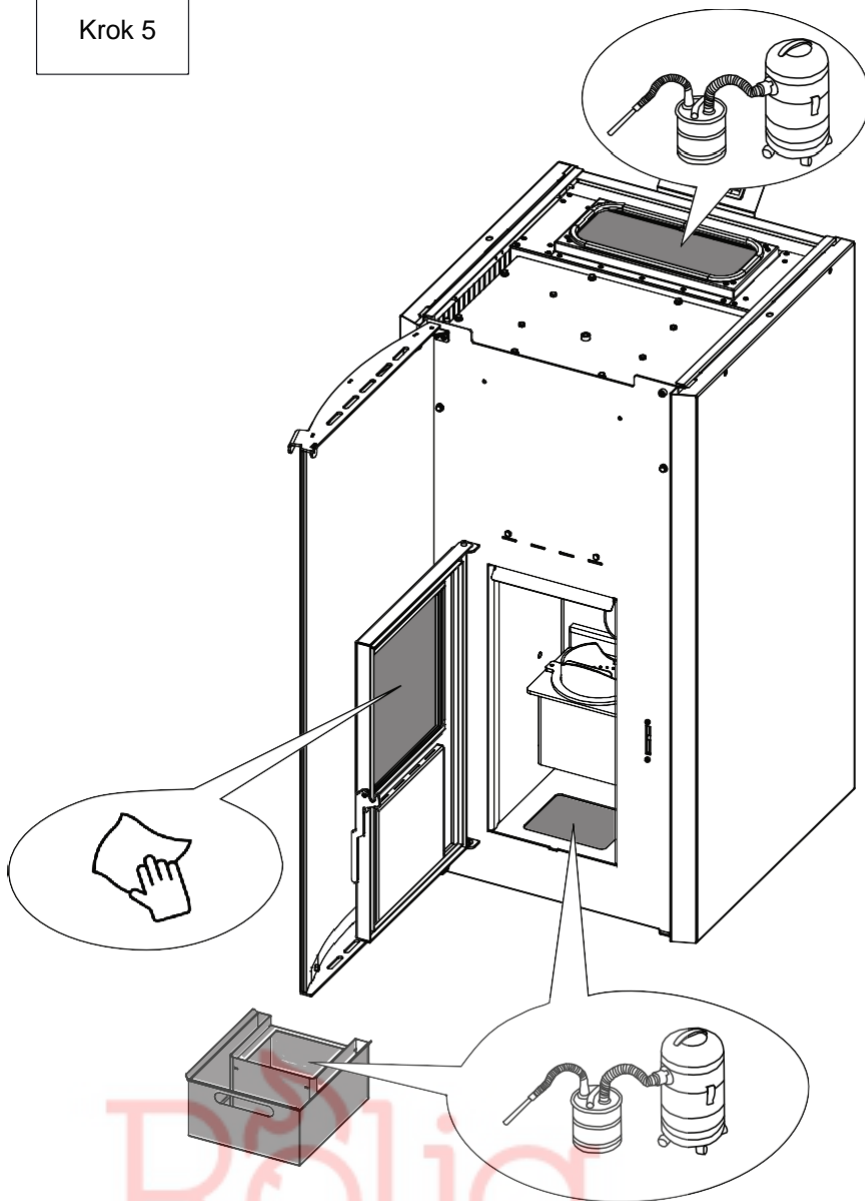

Vysavačem vyčistěte zásobník paliva, popelník a prachový prostor pod ním.
K čištění okénka použijte neabrazivní hadřík.

Krok 6

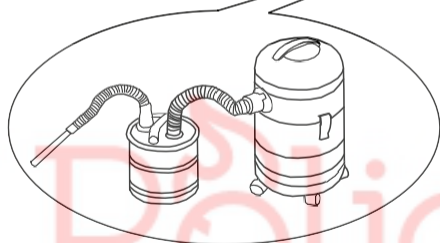
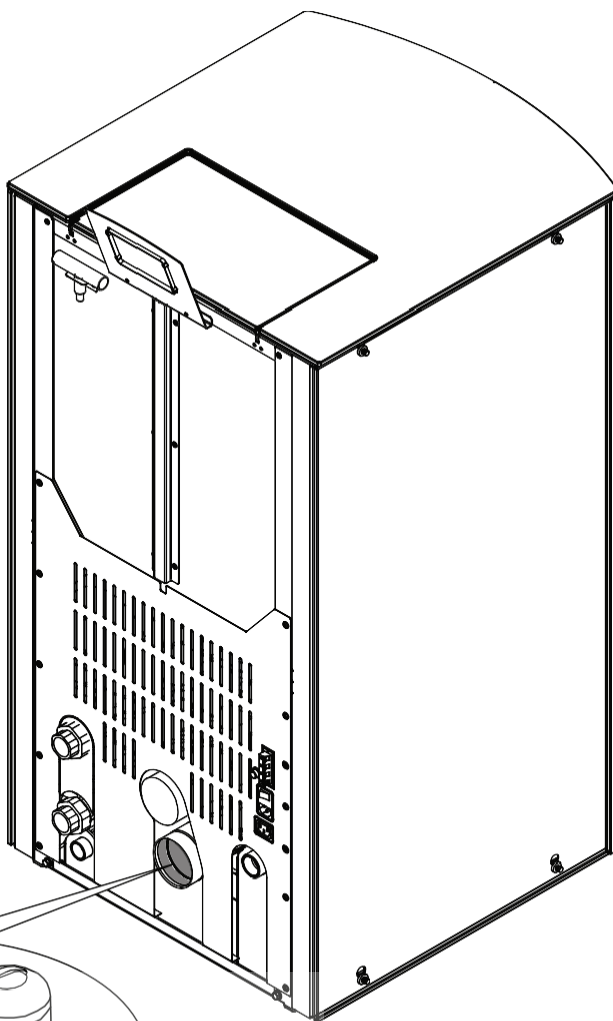

K čištění výstupu spalin použijte vysavač na popel.

Krok	Každý den	Každý týden	Dvakrát ročně
1		X	
2		X	
3			X
4	X		
5		X	
6			X

Intervaly čištění jsou doporučeny výrobcem a mohou se lišit podle typu pelet a zákonných předpisů v dané zemi.

	<p>Při provádění těchto kroků vždy zkontrolujte integritu všech těsnění. Pokud je některé těsnění poškozeno, vyměňte je co nejdříve.</p>
--	--

8. Kódy chyb a zprávy

Kód chyby / zpráva	Možná příčina
	Řešení

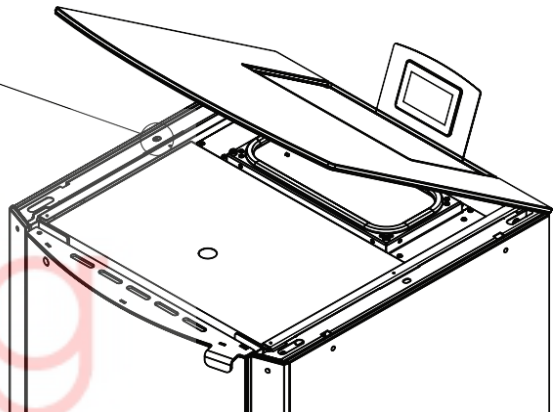
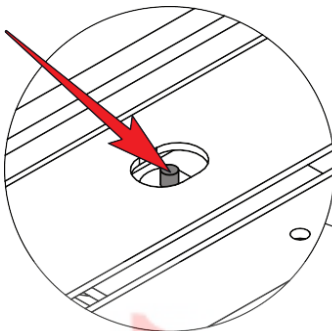

Obrázek 1

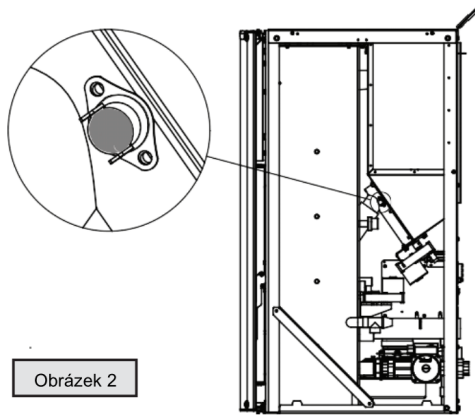

Obrázek 2

<p>Er01</p> <p>Chyba vysokého napětí 1</p>	<p>Teplota vody je vyšší než maximální bezpečná hodnota.</p> <p>Kamna se automaticky vypnou. Počkejte, až budou vypnutá a zkontrolujte, zda čerpadlo není porouchané. Zkontrolujte pojistku ochrany proti vodě a restartujte ji stisknutím. Chyba se zobrazuje a kamna není možné znovu spustit, dokud nejsou provedeny uvedené kroky. Umístění viz obr. 1.</p>
<p>Er02</p> <p>Chyba vysokého napětí 2</p>	<p>Vysoká teplota v zásobníku na pelety způsobená špatně vyčištěným zásobníkem, poruchou čidla nebo zpětným plamenem zasahujícím do zásobníku paliva. Umístění čidla viz obr. 2.</p> <p>Proveďte postup čištění popsany v této příručce a zkontrolujte, zda nedošlo k uvíznutí pelet v zásobníku. Pokud problém přetrvává, kontaktujte technika.</p>
<p>Er03</p> <p>Nízká teplota spalin</p>	<p>Nekvalitní pelety, nedostatek pelet v zásobníku, vlhké pelety.</p> <p>Zkontrolujte množství a kvalitu pelet. Zkontrolujte, zda zásobník paliva není ucpaný nebo zda v něm není prach.</p>
<p>Er04</p> <p>Vysoká teplota vody ve vodním plášti</p>	<p>Pokles tlaku v systému. Porucha oběhového čerpadla. Špatně odvětrané zařízení.</p> <p>Zkontrolujte, zda systém těsní. Zkontrolujte oběhové čerpadlo. Zkontrolujte, zda něco v místnosti neblokuje přívod vzduchu.</p>

<p>Er05</p> <p>Vysoká teplota spalin</p>	<p>Nevyčištěná kamna. Porucha čidla.</p>
	<p>Proveďte postup čištění popsany v této příručce. Pokud problém přetrvává, kontaktujte technika.</p>
<p>Er07</p> <p>Chyba kodéru</p>	<p>Kodér nepřijímá signál, nebo došlo k selhání ventilátoru. Porucha kodéru.</p>
	<p>Zkontrolujte, zda není poškozený kabel ventilátoru. Zkuste kabel ventilátoru odpojit a znovu připojit.</p>
<p>Er08</p> <p>Chyba kodéru ventilátoru. Regulace otáček ventilátoru selhala.</p>	<p>Ventilátor nedosáhne nastavených otáček. Vadný ventilátor. Chyba elektroniky. Nízké napětí elektrické sítě.</p>
	<p>Zkontrolujte kabel ventilátoru, zda není poškozený. Zkuste odpojit a znovu zapojit zařízení do sítě.</p>
<p>Er09</p> <p>Nízký tlak v systému.</p>	<p>Tlak v systému je nižší než minimum pro běžný provoz.</p>
	<p>Zkontrolujte hladinu vody v systému. Zkontrolujte případné netěsnosti.</p>
<p>Er10</p> <p>Vysoký tlak v systému.</p>	<p>Tlak v systému je vyšší než maximum pro běžný provoz.</p>
	<p>Zkontrolujte systém.</p>
<p>Er11</p> <p>Elektronika dostává chybná data</p>	<p>Datum a čas nejsou správně nastaveny z důvodu výpadku el. napájení. Selhání elektroniky.</p>
	<p>Nastavte správný datum a čas.</p>

Er12 Zapálení selhalo	Porucha zapalovače. Nedostatek pelet. Nevyčištěná palivová nádoba. Nutné seřízení.
	Vizuální kontrola hořáku při spuštění kamen. Zkontrolujte množství pelet a případné překážky v procesu doplňování pelet do kamen. Proveďte postup čištění palivové nádoby popsany v této příručce.
Er15 Výpadek el. napájení	Výpadek el. napájení během provozu.
	Odstraňte chybu a zkontrolujte, zda je palivová nádoba čistá, aby mohla být kamna opět spuštěna.
Er16 Chyba RS485 Připojení komunikace	Chyba spojení mezi ovládacím panelem a displejem nebo poškozený spojovací kabel.
	Zkontrolujte konektory a kabely spojující ovládací panel a displej.
Er23 Čidlo teploty vody	Některá z teplotních čidel v kamnech nebo zásobníku jsou nefunkční.
	Zkontrolujte, zda jsou čidla v pořádku. Zkontrolujte jejich připojení k ovládacímu panelu.
Er41 Minimální průtok vzduchu	Otevřená dvířka. Nevyčištěná kamna. Zablokovaný nebo nedostatečný komínový tah.
	Zkontrolujte dvířka a jejich těsnění. Proveďte prostupy čištění popsané v této příručce.
Er42 Dosažen maximální průtok vzduchu	Vysoký komínový tlak.
	Zkontrolujte čidlo průtoku vzduchu a přívod čerstvého vzduchu. Přívod čerstvého vzduchu nesmí být připojen k exteriéru bez řádného uzávěru na konci.

9. Náhradní díly

Obrázek 1

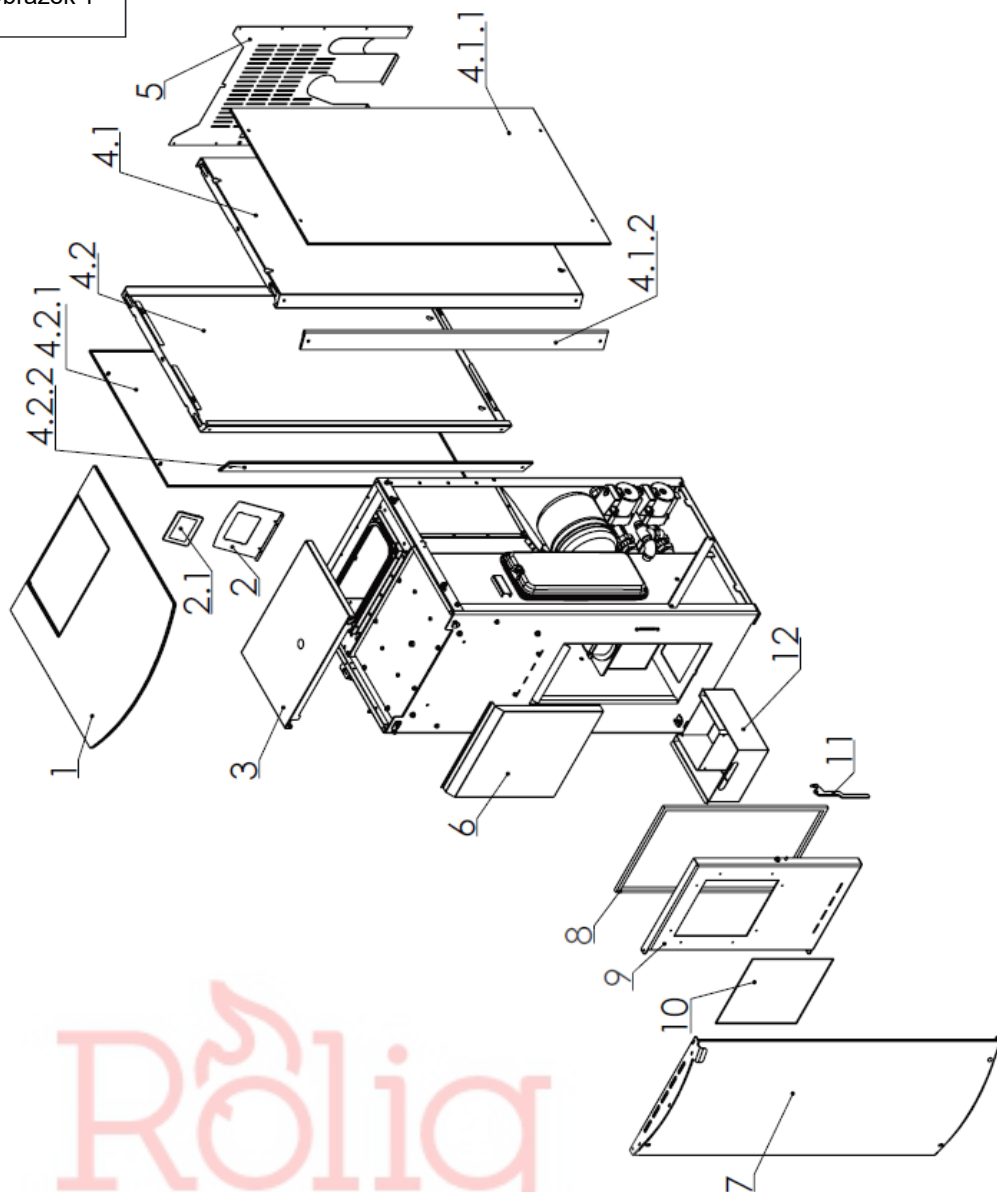

Rölig

Obrázek 2

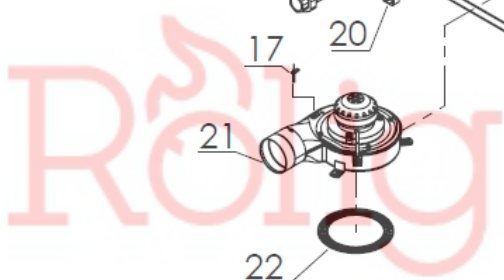
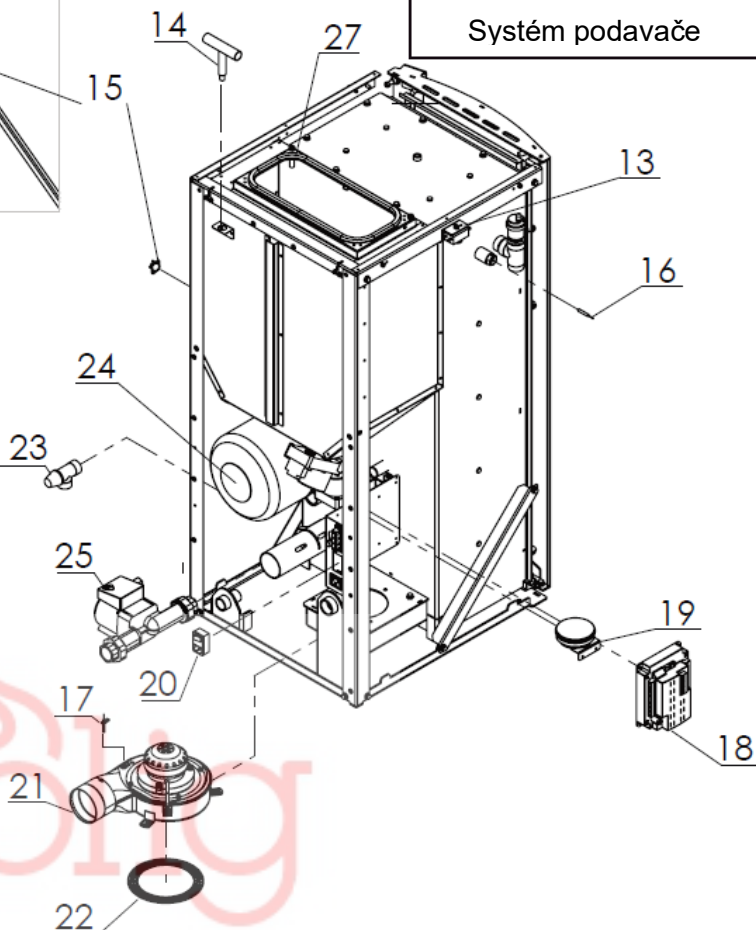
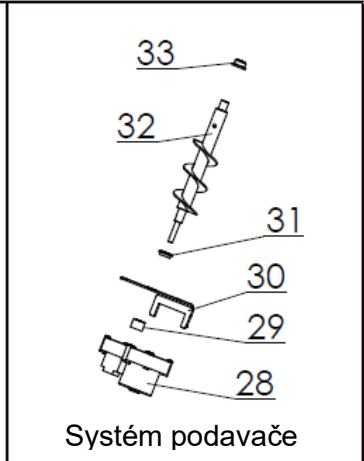
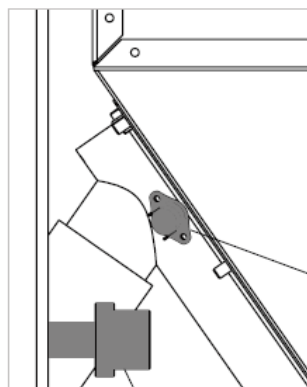

Obrázek 3

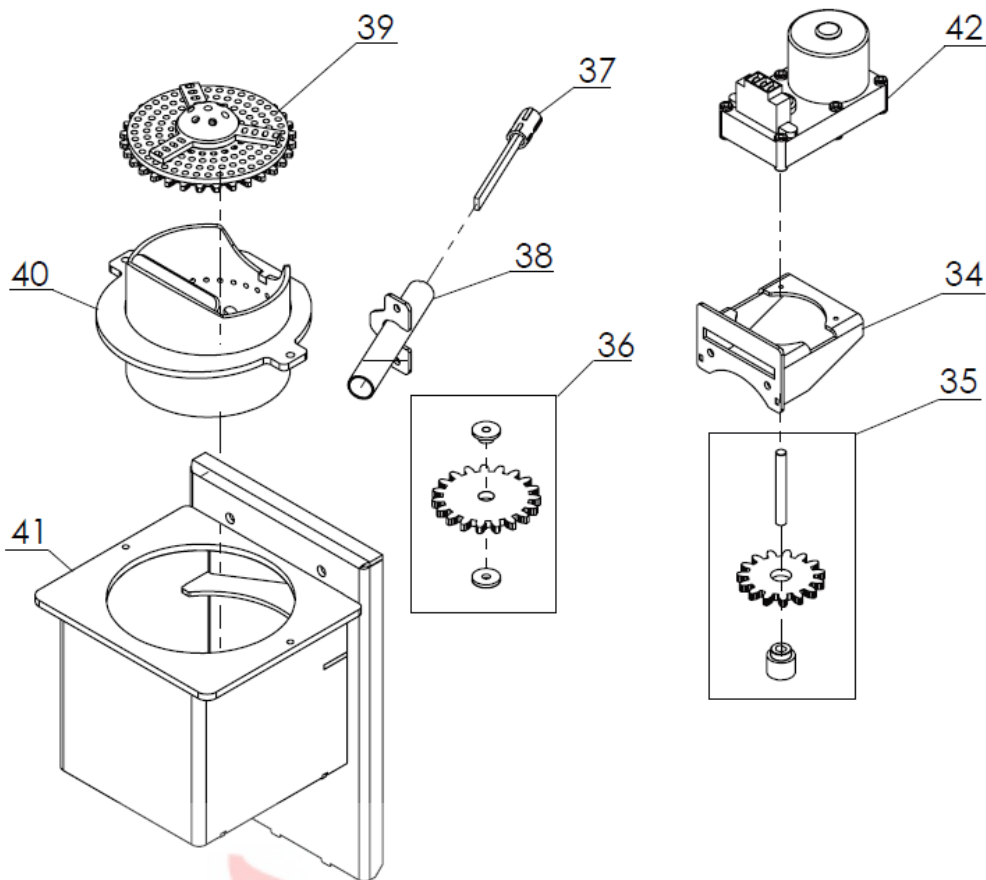

Rölig

Obrázek 4

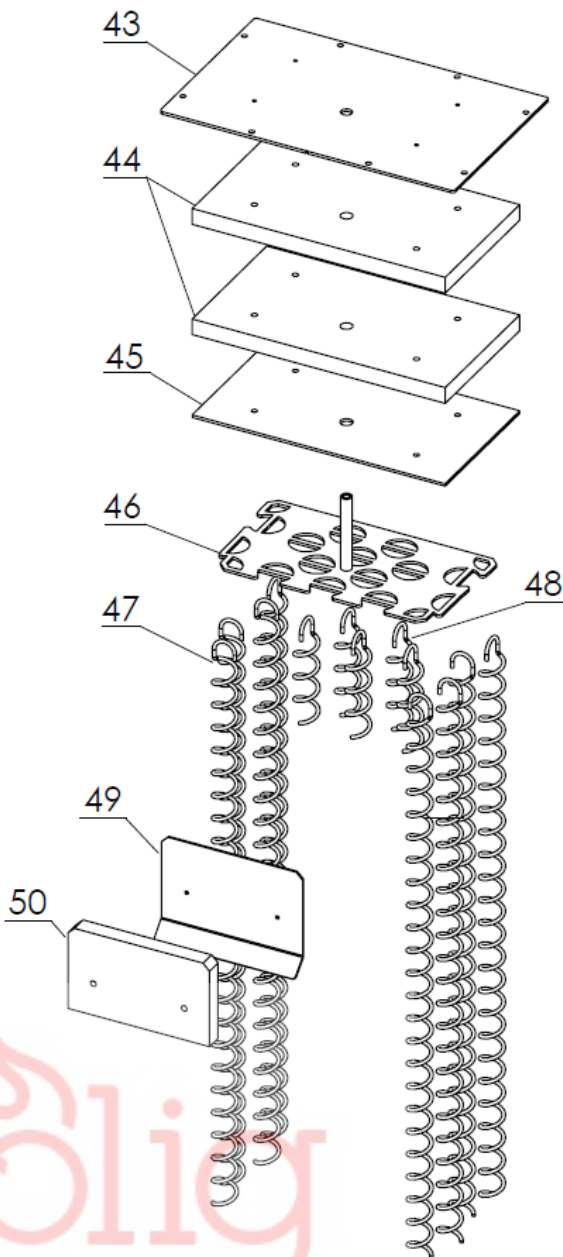

Poz.	Název
1	Dvířka zásobníku
2	Stojánek displeje
2.1	Displej K400
3	Horní dekorativní kryt
4.1	Pravý boční dekorativní panel
4.1.1	Pravý boční skleněný panel s háčky
4.1.2	Pravý boční čelní skleněný panel
4.2	Levý boční dekorativní panel
4.2.1	Levý boční skleněný panel s háčky
4.2.2	Levý boční čelní skleněný panel
5	Zadní dekorativní panel
6	Přední izolační panel
7	Přední skleněná dvířka
8	Těsnění předních dvířek
9	Přední vnitřní dvířka
10	Sklo
11	Klika dvířek
12	Nádoba na popel
13	Zabezpečení proti přehřátí vody
14	Rukojeť pro ruční čištění turbulátorů
15	Snímač zpětného plamene
16	Snímač teploty vody
17	Snímač teploty spalin
18	Ovládací panel
19	Senzor regulátoru vzduchu
20	Zásuvka AC-01 přívodu napájení 3F střídavého proudu
21	Ventilátor spalin
22	Těsnění spalinového ventilátoru
23	Pojistný ventil
24	Expanzní nádoba
25	Vodní čerpadlo
26	Snímač tlaku vody
27	Těsnění dveří zásobníku
28	Reduktor motoru podavače
29	Spojka mezi spirálou a motorem podavače

Poz.	Název
30	Přídržná deska pro reduktor motoru podavače
31	Spodní plastové pouzdro pro spirálu podavače
32	Spirála podavače s nápravou
33	Horní plastové pouzdro pro spirálu podavače
34	Přídržná deska pro reduktor motoru čistícího mechanismu
35	Převodovka pro čistící mechanismus motorového reduktoru s nápravou a pouzdem
36	Přechodový převod mezi reduktorem motoru a čistícím mechanismem ve spalovací komoře s pouzdry
37	Kovová zapalovací svíčka
38	Přídržná trubka zapalovací svíčky
39	Čistící mechanismus ve spalovací komoře
40	Spalovací nádoba
41	Spalovací komora
42	Mechanismus čištění redukce motoru
43	Horní přídržná deska pro ruční čištění turbulátorů
44	Vermikulitová izolační deska pro systém čištění turbulátorů (1 kus)
45	Spodní přídržovací deska pro ruční čištění turbulátorů
46	Přídržovací deska pro všechny turbulátory
47	Dlouhý turbulátor (1 kus)
48	Krátký turbulátor (1 kus)
49	Držák vermikulitu ve spalovací komoře
50	Vermikulit ve spalovací komoře



Je dovoleno používat pouze originální náhradní díly poskytované výhradně společností „Mareli Systems“ nebo autorizovaným prodejcem! Oprava svépomocí nebo použití neoriginálních dílů může způsobit poruchu nebo zranění.



10. Schéma zapojení ovládacího panelu

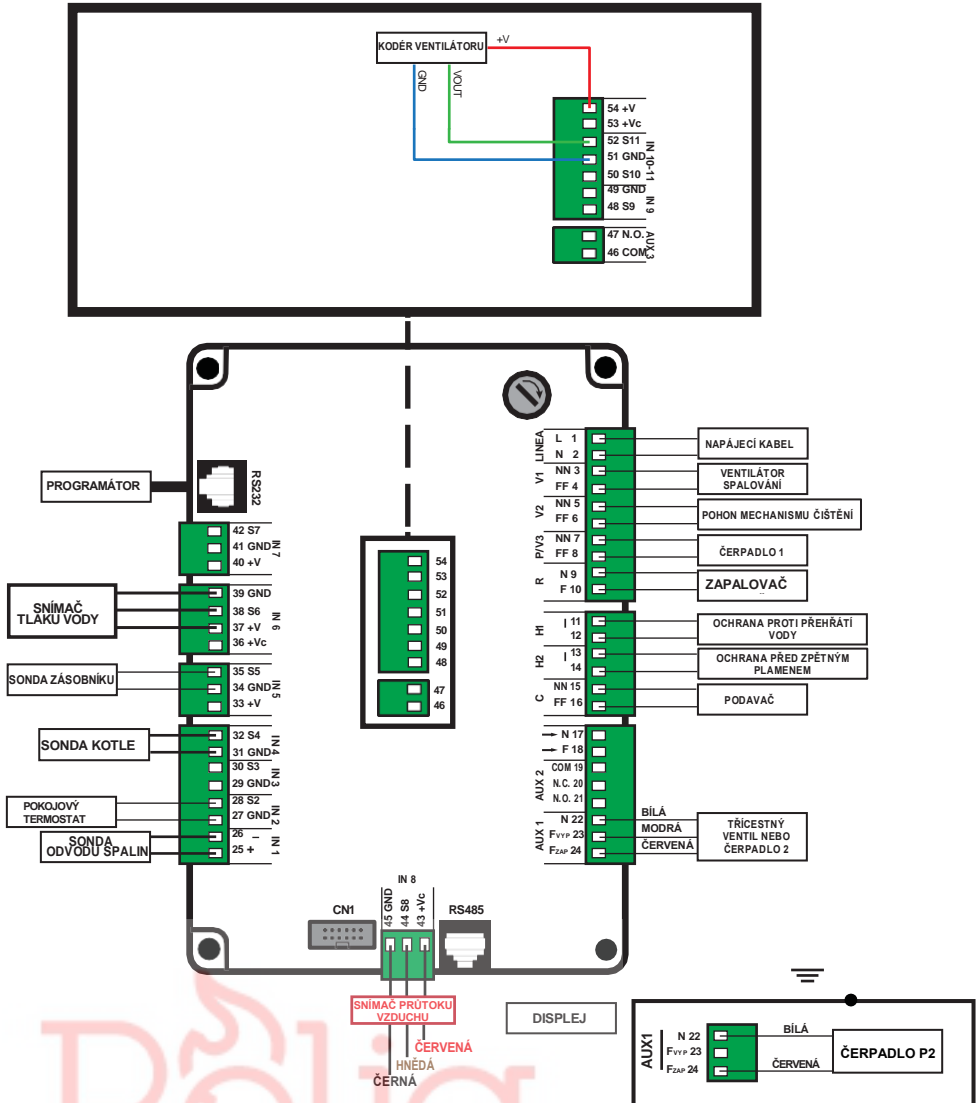

Rölig



Mareli Systems

STEP FORWARD

Mareli Systems

Industrial Zone
Simitli, 2730
Region
Blagoevgrad
Bulgaria

info@mareli-systems.com
www.mareli-systems.com

Rolig

Rolig CZ s.r.o.

Riegrova 1756/51, 370 01 České Budějovice
IČO: 08106321, DIČ: CZ08106321

Showroom:

Průběžná 19, 373 71 Hůry

tel.: +420 383 133 109

e-mail: obchod@rolig.cz

web: www.rolig.cz

MARELI SYSTEMS odmítá jakoukoli odpovědnost za případné nepřesnosti obsažené v tomto manuálu způsobené tiskovými nebo přepisovými chybami. Vyhrazujeme si právo provést jakoukoli změnu, která se ukáže jako nezbytná nebo užitečná, a která nebude mít vliv na zásadní vlastnosti zařízení.